

## PZ-J100-H

### 压电热熔胶喷射阀

PZ-J100-H是世宗自主研发的一款专用于热熔胶点胶的压电喷射阀。产品配备供料恒温加热系统，可在最高200℃的温度区间下完成精确的非接触式喷射点胶，广泛应用于手机外框粘接、摄像头模组、屏幕模组、底部填充等。

#### 特点与优势

- 非接触式点胶技术，能适应各种复杂表面的点胶工艺
- 配备供料恒温加热系统，确保极高的点胶一致性
- 压电驱动原理，稳定工作频率可达1000Hz，瞬时最高频率可达1500Hz，生产效率高
- 可实现最小0.18mm点径，最小0.2mm线宽的热熔胶点胶工艺，喷射胶点误差控制在±1%以内
- 模块化设计，便于拆卸、维护保养



#### 应用行业

触摸屏粘接、密封

手机扬声器、话筒封装

手机外壳粘接、密封

耳机、音响外壳封装

微型马达模组粘接

新能源电池封装

#### 性能参数

阀体外形尺寸	124*53*210mm
重量	590g
适用粘度范围	0-100000cps
供料压力	0-0.4MPa
最大工作频率	1000Hz (瞬时最高频率1500Hz) <sup>1</sup>
最小点径	0.18mm
最小线宽	0.2mm
计量精度	±1%
接触液剂材质	不锈钢
液剂入口类型	鲁尔接头、倒钩式接头
流体密封圈	耐腐蚀、耐高温材质
球头撞针组件	高耐磨材料 0.5-2.8mm
喷嘴组件	高耐磨材料 0.035-0.6mm
喷嘴加热器温度	20-200℃
胶筒加热器温度	20-180℃

#### 安装尺寸

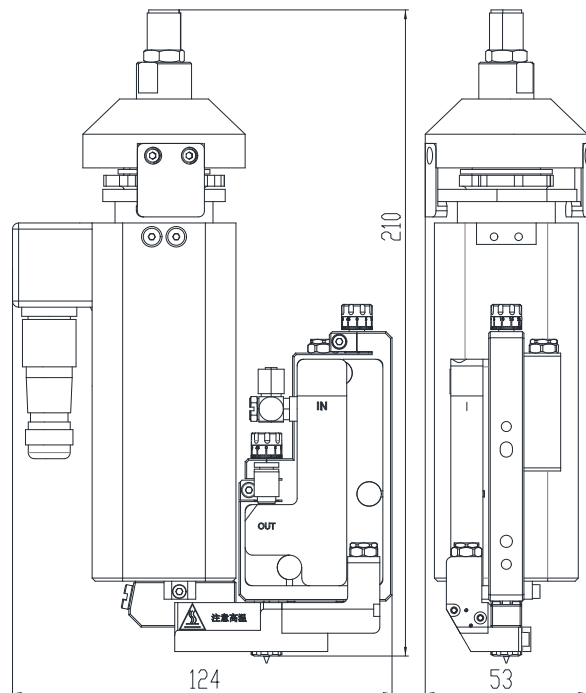

1. 在实验室设定条件下测得